

I INSTALLAZIONE ANTENNA BIRIO A8

- 1 - STELO ANTENNA
- 2 - COPERCHIO DI ATTACCO STELO
- 3 - OR 2031
- 4 - SCHEGINA ANTENNA
- 5 - VITE M5x10 TC
- 6 - FONDO DI CHIUSURA
- 7 - VITE AUTOFILETTANTE 3,9x25
- 8 - VITE AUTOFILETTANTE 4,8x22
- 9 - SUPPORTO A PARETE

GB INSTALLATION BIRIO A8 AERIAL

- 1 - AERIAL ROD
- 2 - ROD FIXING COVER
- 3 - OR 2031
- 4 - AERIAL PC CARD
- 5 - M5x10 TC SCREW
- 6 - FIXING BOTTOM COVER
- 7 - SELF-TAPPING SCREW 3,9x25
- 8 - SELF-TAPPING SCREW 4,8x22
- 9 - FIXING BRACKET

F INSTALLATION ANTENNE BIRIO A8

- 1 - TIGE
- 2 - COUVERCLE DU PIECE DE FIXATION
- 3 - OR 2031
- 4 - CARTE ANTENNE
- 5 - VIS M5x10 TC
- 6 - BASE DE FERMETURE PIECE DE FIXATION
- 7 - VIS FILETEE 3,9x25
- 8 - VIS FILETEE 4,8x22
- 9 - SUPPORT A FIXER AU MUR

D ANLAGE BIRIO A8 ANTENNE

- 1 - ANTENNE STAB
- 2 - DECKEL
- 3 - OR 2031
- 4 - ANTENNE PLATINE
- 5 - SCHRAUBE M5x10 TC
- 6 - GRUNDHALTER
- 7 - SELBSTSCHNEIDENDE SCHRAUBE 3,9x25
- 8 - SELBSTSCHNEIDENDE SCHRAUBE 4,8x22
- 9 - WANDBEFESTIGUNG

E INSTALACION DE LA ANTENA BIRIO A8

- 1 - VASTAGO ANTENA
- 2 - TAPA DE SUJECION VASTAGO
- 3 - OR 2031
- 4 - FICHA ANTENA
- 5 - TORNILLO M5x10 TC
- 6 - FONDO DE CIERRE
- 7 - TORNILLO AUTOENROSCANTE 3,9x25
- 8 - TORNILLO AUTOENROSCANTE 4,8x22
- 9 - SOPORTE MURAL

NL INSTALLATIE BIRIO A8 ANTENNA

- 1 - ANTENNESTEEL
- 2 - KOPPELINGSDEKSEL STEEL
- 3 - OR 2031
- 4 - ANTENNE KAART
- 5 - CILINDERKOPSCHROEF M5x10 TC
- 6 - SLUITINGSBODEM
- 7 - ZELFTAPPENDE SCHROEF 3,9x25
- 8 - ZELFTAPPENDE SCHROEF 4,8x22
- 9 - WANDSTEUN

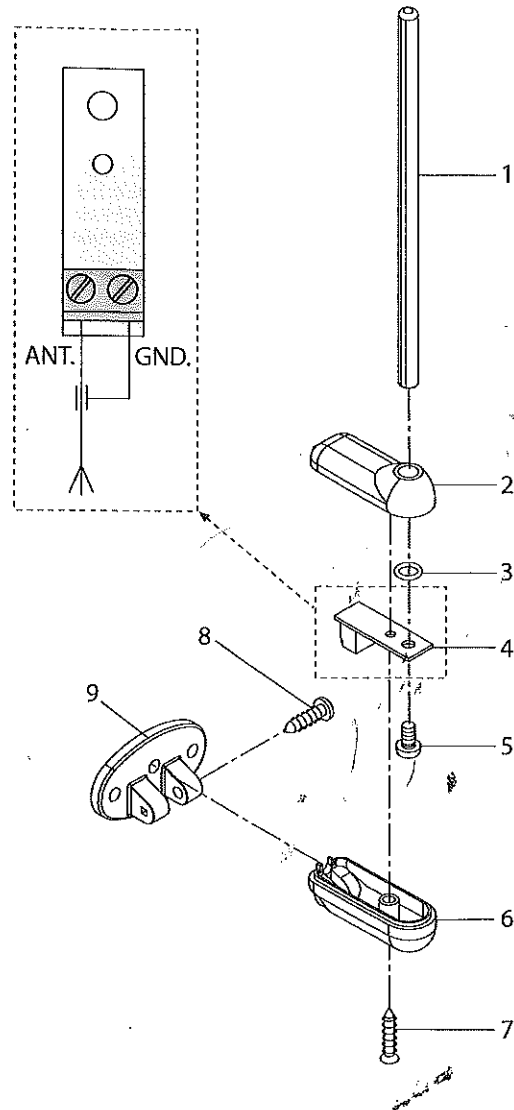

Dis. N. 4053

BIRIO A8

Via Mantova 177/A - 37053 Cerea (VR) Italy
 Ph. +39 0442 330422 Fax +39 0442 331054
 e-mail: info@fadinet - www.fadinet



I **INSTALLAZIONE ANTENNA BIRIO A8 SUL LAMPEGGIATORE MIRI 4**

- 1 - STELO ANTENNA
- 2 - COLLARE LAMPEGGIATORE MIRI 4
- 3 - OR 2031
- 4 - SCHEDINA ANTENNA
- 5 - VITE M5x10 TC
- 6 - VITE AUTOFILETTANTE

Con la presente Meccanica Fadini snc dichiara che questa antenna BIRIO A8 è conforme ai requisiti essenziali ed alle altre disposizioni pertinenti stabilite dalle Direttive 2014/30/UE e 2014/35/UE. La dichiarazione di conformità può essere consultata sul sito: www.fadini.net nella sezione prodotti.

GB **BIRIO A8 AERIAL FITTED TO THE FLASHING LAMP MIRI 4**

- 1 - AERIAL ROD
- 2 - COLLAR OF FLASHING LAMP MIRI 4
- 3 - OR 2031
- 4 - AERIAL PC CARD
- 5 - M5x10 TC SCREW
- 6 - SELF-TAPPING SCREW

Hereby, Meccanica Fadini snc, declares that this aerial BIRIO A8 is in compliance with the essential requirements and other relevant provisions of Directives 2014/30/UE and 2014/35/UE. The declaration of conformity can be viewed on this website: www.fadini.net in the product section.

F **INSTALLATION ANTENNE BIRIO A8 SUR LA LAMPE DE SIGNALISATION MIRI 4**

- 1 - TIGE
- 2 - COLLIER LAMPE DE SIGNALISATION MIRI 4
- 3 - OR 2031
- 4 - CARTE ANTENNE
- 5 - VIS M5x10 TC
- 6 - VIS FILETEE

Par la présente Meccanica Fadini snc déclare que cette antenne BIRIO A8 est conforme aux exigences essentielles et aux autres dispositions pertinentes des Directives 2014/30/UE et 2014/35/UE. La déclaration de conformité peut être consultée sur le site: www.fadini.net dans la section produits.

D **EINBAU DER BIRIO A8 ANTENNE AUF BLINKLEUCHE MIRI 4**

- 1 - ANTENNE STAB
- 2 - SCHELLE BLINKLEUCHE MIRI 4
- 3 - OR 2031
- 4 - ANTENNE PLÁTINE
- 5 - SCHRAUBE M5x10 TC
- 6 - SELBSTSCHNEIDENDE SCHRAUBE

Hiermit erklärt Meccanica Fadini snc, dass sich diese Antenne BIRIO A8 in Übereinstimmung mit den grundlegenden Anforderungen und den anderen relevanten Vorschriften der Richtlinie 2014/30/UE und 2014/35/UE befindet. Die Konformitätserklärung kann auf der folgenden Webseite konsultiert werden: www.fadini.net, im Bereich Produkte.

E **INSTALACION DE LA ANTENA BIRIO A8 EN EL DESTELLADOR MIRI 4**

- 1 - VASTAGO ANTENA
- 2 - COLLAR DESTELLADOR MIRI 4
- 3 - OR 2031
- 4 - FICHA ANTENA
- 5 - TORNILLO M5x10 TC
- 6 - TORNILLO AUTOENROSCANTE

Por medio de la presente Meccanica Fadini snc declara que antena BIRIO A8 cumple con los requisitos esenciales y cualesquiera otras disposiciones aplicables o exigibles de las Directivas 2014/30/UE y 2014/35/UE. La declaración de conformidad está disponible para su consulta en el sitio: www.fadini.net en la sección productos.

NL **INSTALLATIE BIRIO A8 ANTENNA OP DE MIRI 4 BLINKER**

- 1 - ANTENNESTEEL
- 2 - RAND MIRI 4 BLINKER
- 3 - OR 2031
- 4 - ANTENNE KAART
- 5 - CILINDERKOPSCHROEF M5x10 TC
- 6 - ZELFTAPPENDE SCHROEF

Hierbij verklaart Meccanica Fadini snc dat Antenna BIRIO A8 in overeenstemming is met de essentiële eisen en de andere relevante bepalingen van Richtlijn 2014/30/UE en 2014/35/UE. De verklaring van overeenstemming kunt u raadplegen op de website: www.fadini.net in het deel producten.

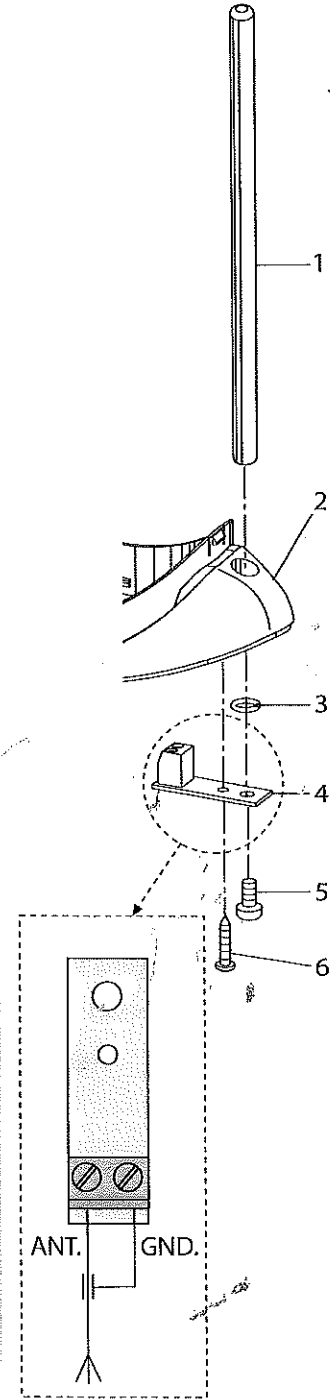
Dis. N. **4036****BIRIO A8**

Via Mantova 177/A - 37053 Corea (VR) Italy
 Ph. +39 0442 330422 Fax +39 0442 331054
 e-mail: info@fadini.net - www.fadini.net

